

AGERA AIR

바디프렌드
마사지체어
아제라 에어
사용 설명서



AGERA AIR

※ 본 설명서의 이미지 및 내용은 제품의 성능 향상을 위하여 사전 예고 없이 변경될 수 있습니다.
※ 본 설명서의 업데이트 사항은 뒷 표지에 있는 QR코드를 통해 확인하실 수 있습니다.
※ 본 설명서의 이미지는 고객의 이해를 돕기 위해 연출된 것으로 실제 마사지체어와 다를 수 있습니다.
※ 본 설명서의 이미지는 고객의 모델선택에 따라 실제 마사지체어와 색상의 차이가 있을 수 있습니다.

인사말

바디프ренд 마사지체어 [아제라 에어]를 구입해주신 고객님께 깊은 감사드립니다.

사용하시기 전에 사용 설명서를 읽어 보신 후 보다 안전하고 편리한 사용을 하시기 바랍니다.

또한, 본 제품은 성능 향상을 위하여 사전 예고 없이 변경될 수 있으며, 그럴 경우 본 사용 설명서의 내용 및 이미지와 다소 차이가 있을 수 있습니다.

※ 제품을 사용하기 전에 '안전을 위한 주의 사항'을 반드시 읽고 정확하게 사용하기 바랍니다.

※ 본 설명서는 제품을 사용하는 사람이 언제든지 볼 수 있는 장소에 보관하여 주시기 바랍니다.

※ 본 제품의 이미지 및 사양은 성능 향상을 위하여 사전 예고 없이 변경될 수 있습니다.

제품 특징



공기질 측정



목/어깨 집중



허리 집중



2STEP
종아리 롤링



2STEP
발바닥 롤링



12가지 자동모드



종아리 에어



6개 마사지볼



무중력 체형



인체 공학적
입체 프레임



APP 리모컨



온열 히팅



다리 집중 모드



지퍼 내피 시트



다리 길이
수동 조절

다리길이 수동조절

사용자의 체형에 맞게 수동으로 다리 길이 조절이 가능합니다.

6매틱

6개의 마사지볼로 등/어깨 안마부의 넓은 부분과 허리의 굴곡진 부분까지 마사지가 가능합니다.

공기질 측정

스마트폰의 App리모컨을 통해 공기질을 측정하여 온도와 습도 및 실내 공기질 정보를 확인할 수 있습니다.

목차

사용 전 안내사항	제품특징	02
	안전을 위한 주의사항	04
	제품 각 부분 명칭 이동 방법 및 설치 공간	13
<hr/>		
연결 방법	제품 연결 방법	14
<hr/>		
리모컨 설명	리모컨 버튼 설명	15
	리모컨 작동 설명	17
<hr/>		
기능 설명	자동모드	21
	수동모드	22
<hr/>		
스페셜 기능 설명	공기질 측정 기능	23
<hr/>		
제품 사양	제품 규격 및 사양	26
<hr/>		
고장 진단 및 조치	고장 신고 전 확인 사항	27
	고객 서비스 안내	28
<hr/>		
제품 보증서	제품 보증서	29

안전을 위한 주의 사항

※ 다음 지시되어 있는 사항들은 제품을 안전하고 정확하게 사용하여 예상치 못한 위험이나 손해를 예방하기 위한 것이므로 반드시 지켜주시기 바랍니다.

※ 안전과 관련된 주의사항은 잘못 사용하면 예상되는 위험과 손해의 크기 정도 그리고 위험 발생의 긴급 정도에 따라서 다음과 같이 구분하고 있습니다.

경고 화상, 화재, 감전 또는 부상의 위험을 줄이기 위해

주의 부상의 위험을 방지하기 위해

사용 전 주의사항

경고

목욕탕이나 습기가 많은 곳을 피하여 설치, 또는 사용하여 주시기 바랍니다. 감전으로 인한 위험이 발생할 수 있습니다.

감전, 화재, 변형, 곰팡이, 고장 등의 원인이 됩니다.

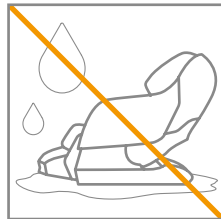

먼지가 많거나, 녹이 슬 수 있는 장소를 피하여 설치 또는 사용하여 주시기 바랍니다.

감전, 화재, 변형, 곰팡이, 고장 등의 원인이 됩니다.



직사광선 아래 또는 실내 온도가 40°C를 초과하는 환경에서는 사용하지 마십시오.

화재, 고장의 원인이 됩니다.

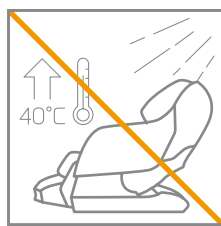

실외에 설치하지 마십시오.

안전사고, 부상, 상해, 제품 손상, 고장 등의 원인이 됩니다.

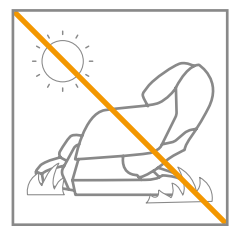

난방 기구 근처나 열 발생 장치 등의 근처에서 사용하지 마시기 바랍니다.

제품 손상, 화재, 고장의 원인이 됩니다.

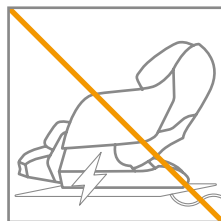

바닥이 평평하고 안정된 장소에 설치 및 사용하시기 바랍니다.

안전사고, 부상, 상해, 제품 손상, 고장 등의 원인이 됩니다.



안전을 위한 주의 사항

사용 전 주의사항

⚠ 경고

사용하기 적당한 공간과 환기가 잘 되는 곳에 설치하시기 바랍니다.

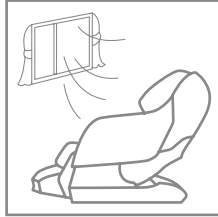

변형, 곰팡이, 고장 등의 원인이 됩니다.

제품을 임의로 분해하여 사용하지 마시기 바랍니다.

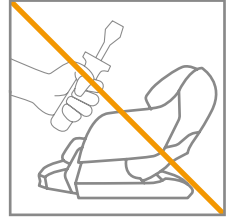

안전사고, 부상, 상해, 제품 손상, 고장 등의 원인이 됩니다.

다른 전기제품 또는 의료제품과의 동시 혼용을 자제하여 주시기 바랍니다.

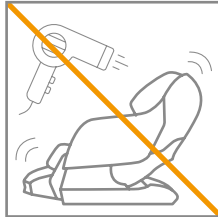

안전사고, 부상, 상해, 제품 손상, 고장 등의 원인이 됩니다.

제품에 이물질질을 쏟거나, 뿌리지 마시기 바랍니다.



변형, 제품 손상, 안전사고, 부상 등의 원인이 됩니다.

본 제품 위에 무게가 많이 나가는 제품을 올려놓지 마시기 바랍니다.

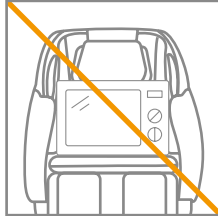

안전사고, 부상, 제품 손상, 고장 등의 원인이 됩니다.

유아나 반려동물 등이 본 제품의 하단부, 후면부, 다리 조정부 등으로 들어가지 않도록 주의하여 주시기 바랍니다.

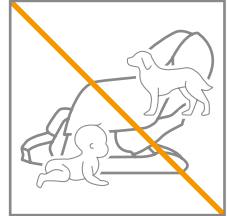

안전사고, 부상, 상해, 제품 손상, 고장 등의 원인이 됩니다.

⚠ 주의

기술자의 도움 없이 기기를 설치하거나 수리하지 마십시오.

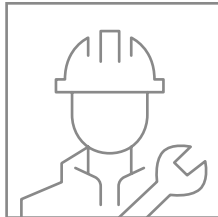

안전사고, 부상, 제품 손상, 고장 등의 원인이 됩니다.

본 제품은 설명서에 기재된 용도 이외에 사용하지 마십시오.



안전사고, 부상, 제품 손상, 고장 등의 원인이 됩니다.

안전을 위한 주의 사항

사용 전 주의사항

⚠ 주의

제품을 전원 케이블로 운반하거나 케이블을 손으로 잡아당기지 마십시오.

감전, 화재, 고장 등의 원인이 됩니다.

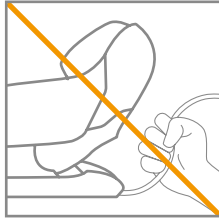

감전의 위험을 피하기 위해 본 제품을 보호 접지된 전원 콘센트에만 연결하십시오.

감전, 상해의 원인이 됩니다.

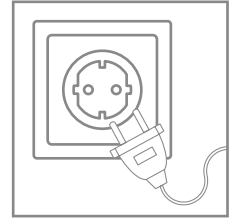

사용하기 전에 제품의 전원 상태를 확인하여 주시기 바랍니다.

제품의 올바른 사용이 가능합니다.

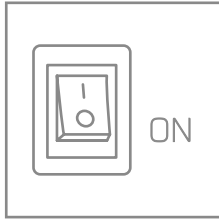

전원은 교류 220V 전용 콘센트를 사용하십시오.

고장 또는 누전 시 감전의 원인이 됩니다.

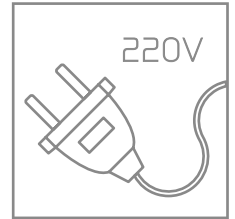

본 제품을 전원 분리가 어려운 곳에 설치하지 마십시오.

안전사고, 부상, 제품 손상, 고장 등의 원인이 됩니다.

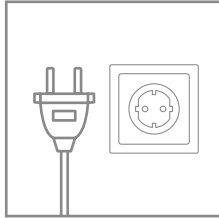

전원 플러그를 분리할 때, 전원 케이블을 잡아당기지 말고 반드시 전원 플러그를 잡고 빼십시오.

감전, 화재, 고장 등의 원인이 됩니다.

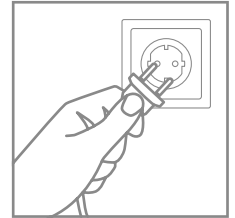

제품의 안전 센서 동작 상태와 제품 복귀 전 유어나 반려동물이 근처에 있는지 확인한 후 사용하십시오.

안전사고, 부상, 제품 손상, 고장 등의 원인이 됩니다.

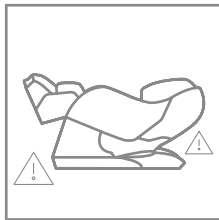

청바지 등의 짙은 색상 옷을 입고 사용 시, 제품 시트에 이염이 될 가능성이 있으니 주의하시기 바랍니다.

시트 이염의 원인이 됩니다.

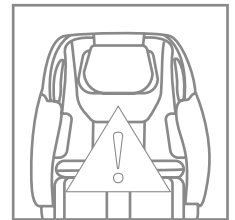

안전을 위한 주의 사항

사용 시 주의사항

⚠ 경고

제품의 조작 방법 및 발생 가능한 부작용 사례를 확인하시기 바랍니다.

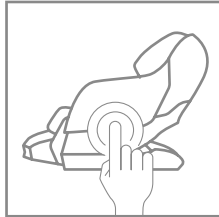

제품의 올바른 사용이 가능 합니다.

전원 플러그를 꽂거나 뽑을 때 젖은 손은 감전의 위험이 있습니다.

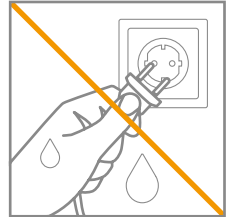

감전, 화재, 고장 등의 원인이 됩니다.

사용자의 몸이 젖은 상태에서 제품을 사용하지 마시기 바랍니다.



감전, 화재, 고장 등의 원인이 됩니다.

과도한 식사 후 바로 사용하지 마십시오.



부상의 원인이 됩니다.

사용 중 신체의 일부가 끼이지 않도록 주의하여 주시기 바랍니다.

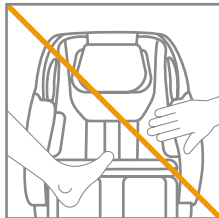

안전사고, 부상, 제품 손상, 고장 등의 원인이 됩니다.

신체의 특정 부분을 집중적으로 사용 시 몸에 무리가 올 수 있으니 주의하여 주시기 바랍니다.

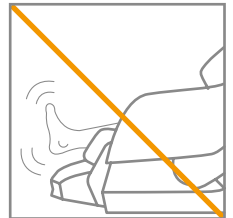

안전사고, 부상, 제품 손상, 고장 등의 원인이 됩니다.

제품을 사용하지 않을 때는 반드시 전원 플러그를 콘센트에서 분리하시기 바랍니다.

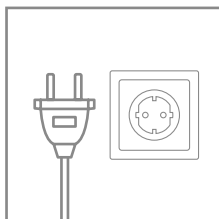

고장 또는 누전 시 감전의 원인이 됩니다.

유아나 어린이의 사용을 자제하여 주시기 바랍니다.

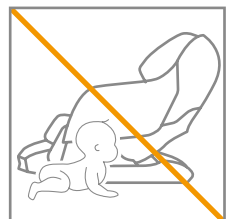

안전사고, 부상, 상해, 제품 손상, 고장 등의 원인이 됩니다.

머리, 팔꿈치, 무릎, 가슴, 배 등 사용범위 이외의 부위에 사용하지 마시기 바랍니다.

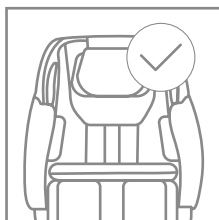

안전사고, 부상, 제품 손상, 고장 등의 원인이 됩니다.

마사지볼이 작동하는 동안 올바른 위치에서 작동될 수 있도록 조작해 주시기 바랍니다.

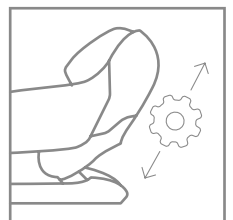

안전사고, 부상, 제품 손상, 고장 등의 원인이 됩니다.

안전을 위한 주의 사항

사용 시 주의사항

⚠ 경고

사용 중 제품에서 내려오실 때는 제품의 각도가 완전히 복귀된 후 내리시기 바랍니다.

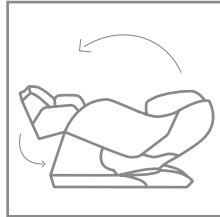

안전사고, 부상, 제품 손상, 고장 등의 원인이 됩니다.

사용 중 통증이나 고통이 심할 시에는 즉시 사용을 멈추고, 사용자의 건강 상황에 맞는 후속 조치를 취해 주시기 바랍니다.



부상 등의 원인이 됩니다.

연속적으로 사용 시에는 몸에 무리가 갈 수도 있으니, 사용자의 건강 상태에 맞추어 선택하시기 바랍니다.

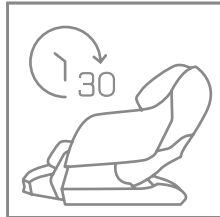

부상의 원인이 됩니다.

제품이 작동할 때는 어린이나 반려동물이 주변에서 놀지 않도록 주의하십시오.

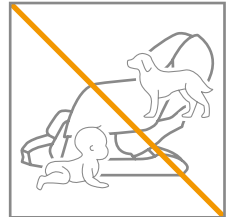

안전사고, 부상, 제품 손상, 고장 등의 원인이 됩니다.

에어로졸(스프레이) 제품을 사용하거나 산소를 사용하는 곳에서는 작동시키지 마십시오.

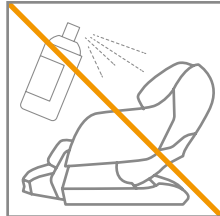

제품 손상, 화재, 폭발, 고장의 원인이 됩니다.

장신구를 착용한 상태에서 사용하지 마십시오.

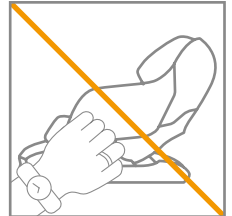

안전사고, 부상, 상해, 제품 손상, 고장 등의 원인이 됩니다.

사용 중 긴머리가 끼이지 않도록 주의하십시오.

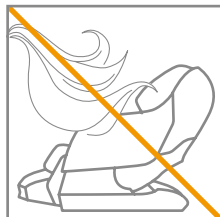

안전사고, 부상의 원인이 됩니다.

제품에 물건을 떨어뜨리거나 빈 공간에 물건을 집어넣지 않도록 주의하십시오.



안전사고, 부상, 제품 손상, 화재, 고장 등의 원인이 됩니다.

본 제품에 손상된 케이블, 플러그가 있거나 혹은 제대로 작동하지 않거나 물에 빠진 경우에는 작동시키지 마시고 검사 및 수리를 위해 서비스 센터에 연락하십시오.

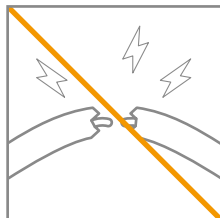

감전, 화재, 고장 등의 원인이 됩니다.

온열 기능 사용 시, 화상에 주의하십시오.



저온화상 등의 원인이 됩니다.

안전을 위한 주의 사항

사용 시 주의사항

⚠ 경고

바른 자세로 착석 후 제품을 사용해 주시기 바랍니다.

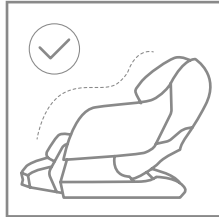

안전사고, 부상, 상해, 제품 손상, 고장 등의 원인이 됩니다.

제품의 커버가 찢어지거나 벗겨진 상태에서 사용하지 마십시오.



안전사고, 부상, 제품 손상, 고장 등의 원인이 됩니다.

⚠ 주의

한 번에 두 사람 이상이 사용하지 않도록 하십시오.

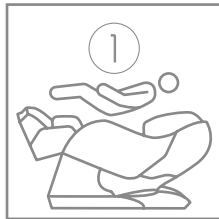

안전사고, 부상, 제품 손상, 고장 등의 원인이 됩니다.

주변의 온도가 급격하게 변화되는 곳에서는 사용을 자제하여 주시기 바랍니다.

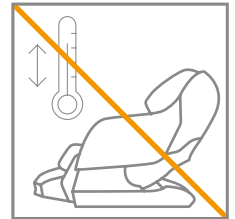

부상, 상해의 원인이 됩니다.

120kg 이상 하중을 가하지 않도록 주의하시기 바랍니다.

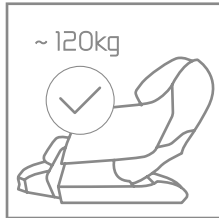

안전사고, 변형, 소음, 가죽 마모, 고장 등의 원인이 됩니다.

신장이 150cm 이하이거나 190cm 이상인 사람은 마사지가 다를 수 있습니다.

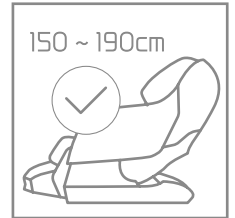

마사지부의 밀착 부족, 통증, 부상 등의 원인이 됩니다.

제품 위에서 있지 마십시오. 앉은 상태에서만 사용하기 바랍니다.



안전사고, 부상, 상해, 제품 손상, 고장 등의 원인이 됩니다.

마사지 받은 후에 잠이 드셨을 때는 저체온을 주의하여 주시기 바랍니다.



안전사고, 부상 등의 원인이 됩니다.

안전을 위한 주의 사항

사용 시 주의사항

⚠ 주의

제품의 케이블이 손상되거나, 과도하게 구부러지지 않도록 주의하십시오.

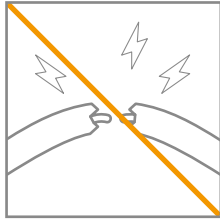

감전, 화재, 고장 등의 원인이 됩니다.

제품의 안전한 사용을 위해 낮은 강도의 마사지에서 시작하시기 바랍니다.



부상의 원인이 됩니다.

제품의 다리 받침대를 손으로 들지 마십시오.

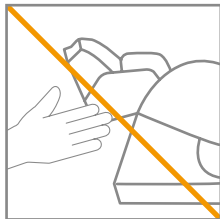

안전사고, 부상, 제품 손상, 고장 등의 원인이 됩니다.

제품 후면부에 기대거나 매달리지 마십시오.



안전사고, 부상, 제품 손상, 고장 등의 원인이 됩니다.

반려동물이 전원 케이블을 물지 않도록 주의하십시오.

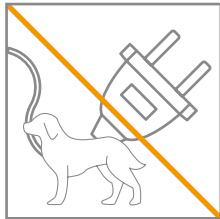

감전, 제품 손상, 고장 등의 원인이 됩니다.

제품이 리클라이닝 될 때 다리 받침대 위에 서있지 않도록 주의하십시오.



안전사고, 부상, 제품 손상, 고장 등의 원인이 됩니다.

전원 플러그를 콘센트에 꼽기 전에 전원 스위치가 꺼짐으로 되어 있는지 확인하시기 바랍니다.

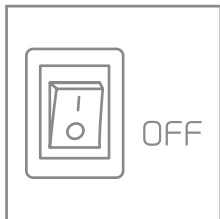

감전, 제품 손상, 고장 등의 원인이 됩니다.

제품 후면부, 팔 마사지부, 다리 마사지부 위에 걸터앉지 마십시오.



안전사고, 부상, 제품 손상, 고장 등의 원인이 됩니다.

리모컨은 지정된 위치에 보관하시고, 힘으로 잡아당기거나 충격을 주지 마십시오.

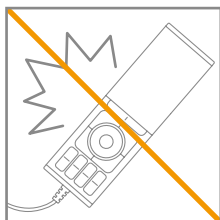

안전사고, 부상, 제품 손상, 고장 등의 원인이 됩니다.

리모컨 버튼을 빠른 속도로 연타하지 마시고, 버튼이 눌러 있는 상태가 되지 않도록 주의하십시오.

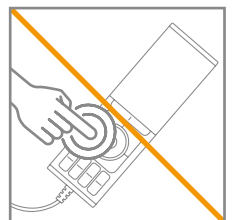

안전사고, 부상, 제품 손상, 고장 등의 원인이 됩니다.

안전을 위한 주의 사항

사용 시 주의사항

⚠ 주의

블루투스 스피커 사용 시, 너무 큰 볼륨으로 장시간 사용하지 마십시오. (*일부 제품 해당)

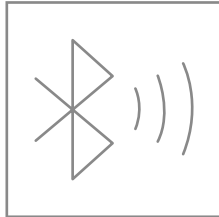

청력 손상의 원인이 됩니다.

태블릿 거치대를 손으로 잡고 일어나지 마십시오. (*일부 제품 해당)

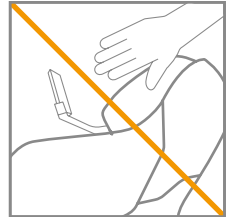

안전사고, 부상, 제품 손상, 고장 등의 원인이 됩니다.

제품을 물세척하지 마십시오.

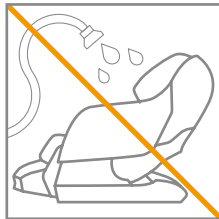

감전, 화재, 고장 등의 원인이 됩니다.

제품을 청소하거나 손질할 때는 전원 플러그를 제거해 주시기 바랍니다.

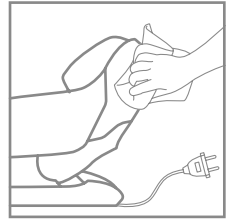

- 안전사고, 부상, 제품손상, 고장 등의 원인이 됩니다.

제품을 청소할 때 부드러운 천으로 가볍게 닦아주고, 신나 등의 유기용제나 화공약품 등을 사용하지 마십시오.

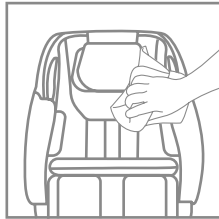

제품 손상의 원인이 됩니다.

천연가죽 시트는 반드시 가죽 전용 클리너로 닦으시기 바랍니다. (*일부 제품 해당)

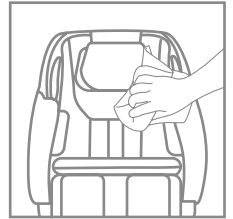

제품 손상의 원인이 됩니다.

USB 충전 단자를 사용하여 충전 시, 차폐 케이블을 사용하여 주시기 바랍니다. (*일부 제품 해당)

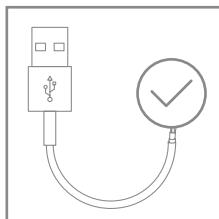

감전, 화재, 고장 등의 원인이 됩니다.

※ 차폐 케이블은 외부에서 유입되는 노이즈와 내부에서 발생하는 노이즈를 억제하기 위해 전선에 알루미늄 호일을 감싸거나 구리나 스티를 그물망 형태로 촘촘하게 엮어 보호한 케이블을 의미합니다.

안전을 위한 주의 사항

사용 시 주의사항

금기사항

• 마사지체어를 사용하면 안되는 고객

- 혈전증(thrombosis)과 색전증(embolism), 중증 하지 정맥류 등 의사로부터 사용이 부적절하다고 진단받은 자
- 임신 초기인 자(1기, 초기 3개월)
- 심장, 신장 및 간에 중증 질환이 있는 자
- 조현병 또는 다른 정신 질환이 있는 자
- 조절되지 않는 뇌전증 또는 뇌질환이 있는 자
- 혼자 거동이 불가능한 자

• 마사지체어 사용 시 전문의 진단이 필요한 고객

- 임신 초기를 제외한 임신부 중 제품의 사용으로 인해 부작용이 우려되는 자
- 정상보다 체온이 높으면서 오한, 발열 등 급성염증 증상을 동반한 자
- 중증 피부 질환 (욕창, 화상) 등이 있는 자
- 악성 종양 등이 있는 자
- 고령, 급격한 체중 감소 혹은 기타 질환으로 근감소가 있는 자
- 의사의 진료 및 치료를 받고 있어 안정을 필요로 하는 자
- 급성 디스크 및 급성 경추염좌 (cervical sprain)진단을 받은 자
- 중증의 골다공증이 있는 자
- 이식형 심장박동기 등 인체 이식형 전자의료기기를 사용하고 있는 자
- 의사표현이 자유롭지 못한 자
- 거동이 불편한 자
- 기타 몸의 이상을 느끼고 있는 자

온열 기능 사용 시 주의사항

- 장시간 사용 시, 피부에 저온화상 등 위험이 있을 수 있으니 연속으로 사용하지 마십시오.
- 온열이 작동되는 부위에는 맨살이 닿지 않게 해주십시오.
- 피부가 약한 아이들이나 노인, 환자들은 보호자의 보호가 필요하며 더욱더 주의하여 사용하시기 바랍니다.
- 온열 기능을 켜놓은 상태에서 잠들지 마십시오.

제품 사용 시 발생 가능한 부작용 사례

• 제품 사용 중에 다음과 같은 부작용이 발생할 수 있으니 주의하여 주시기 바랍니다.

- 제품에 의한 찰과상, 타박상(좌상) 등
 - 알레르기 증상 및 화상 등
 - 제품의 과도한 사용 및 압력으로 인한 근육 및 힘줄 손상 등
 - 노인성 척추골절 및 염좌 등
-

제품 각 부분 명칭 | 이동 방법 및 설치 공간

박스개봉

본 제품은 2개의 박스로 구성되어 있습니다. 구성품을 잘 확인하시기 바랍니다.

- **본체 박스** : 제품 본체, 등/엉덩이시트, 머리시트, 어깨 마사지부, 액세서리 박스 (리모컨, 전원 케이블, 매뉴얼)
- **다리 마사지부**

외부구성

- 01 머리 시트
- 02 등·엉덩이 시트
- 03 사이드 패널
- 04 리모컨 수납
- 05 USB 단자 / 리모컨 연결단자
- 06 다리 마사지부
- 07 어깨 마사지부
- 08 이동 바퀴

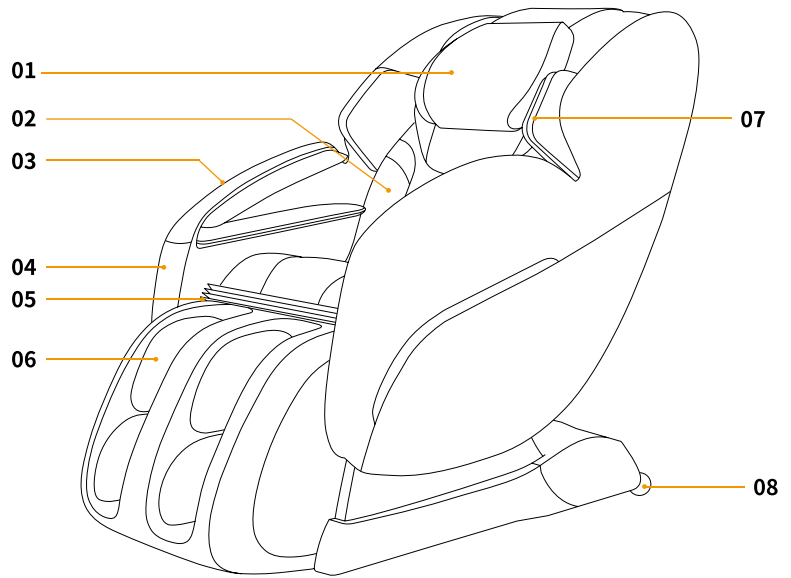

이동방법 및 설치공간 확인하기

- 01 본 제품을 설치하기 전에 충분한 공간이 있는지 확인합니다.
- 02 본 제품의 주변에 장애물이나 부속물이 없도록 하십시오.
- 03 마사지체어를 뒤로 눕혀서 이동하기 편리한 각도로 만들어 원하는 곳으로 이동 후, 천천히 앞으로 내려 설치합니다.
- 04 제품 설치시 마사지체어 밑으로 케이블 선이 깔리지 않도록 주의하시기 바랍니다.

※제품의 무게로 바닥에 흠집 및 이염이 생길 수 있으니 주의하시기 바랍니다.
제품을 이동 시, 반드시 2인 이상 움직이시기 바랍니다.

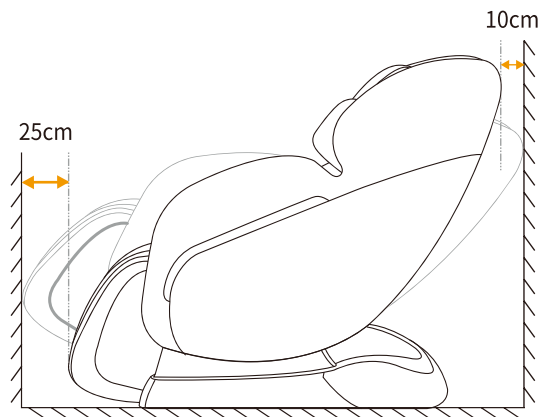

설치방법 동영상은 바디프렌드 홈페이지 [고객지원메뉴 - 자료실]에서 확인할 수 있습니다.

www.bodyfriend.co.kr

제품 연결 방법

리모컨 연결하기

리모컨 케이블을 제품 우측 사이드 패널 안쪽에 위치한 리모컨 연결단자의 홈에 맞춰 연결합니다.

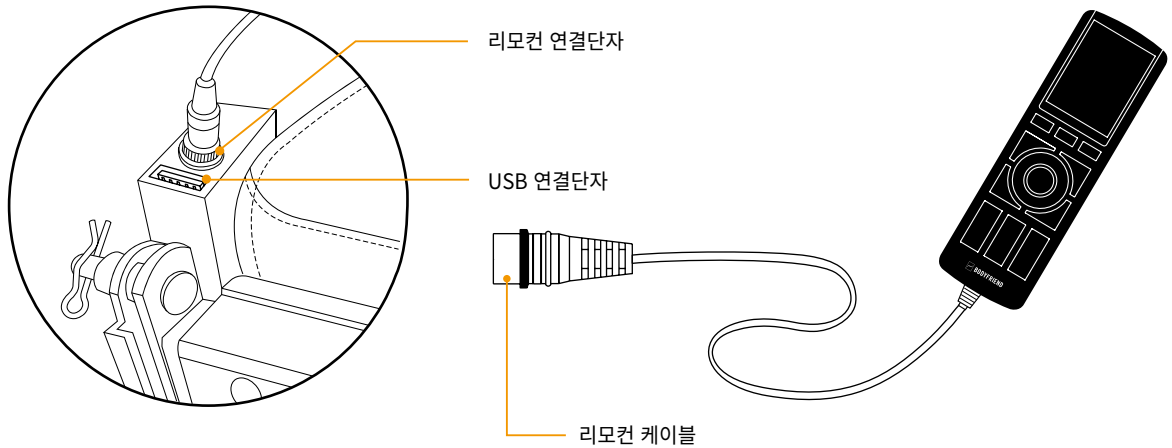

전원 연결하기

전원 케이블을 제품 후면 하단에 위치한 전원연결단자의 홈에 맞춰 연결합니다.
전원 연결 후 전원 스위치를 켜시면 됩니다.

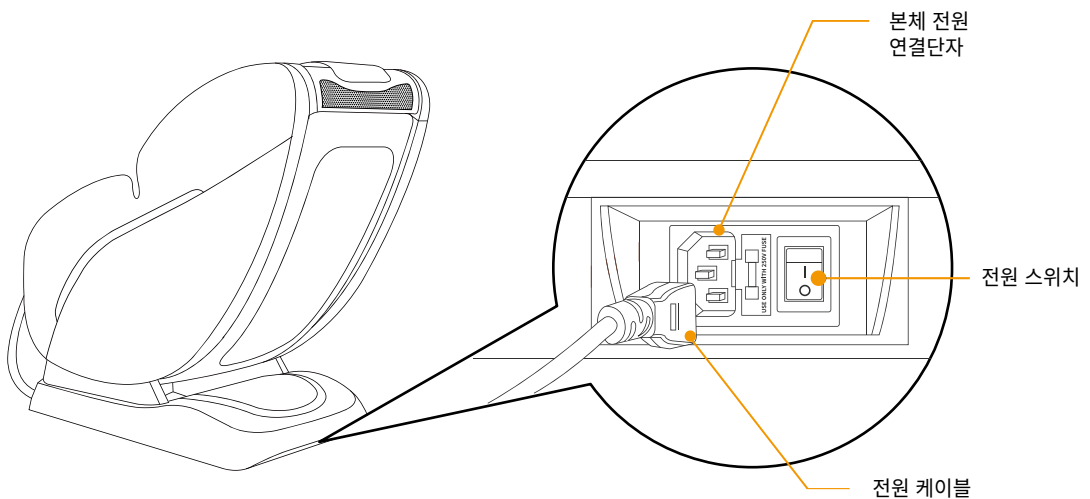

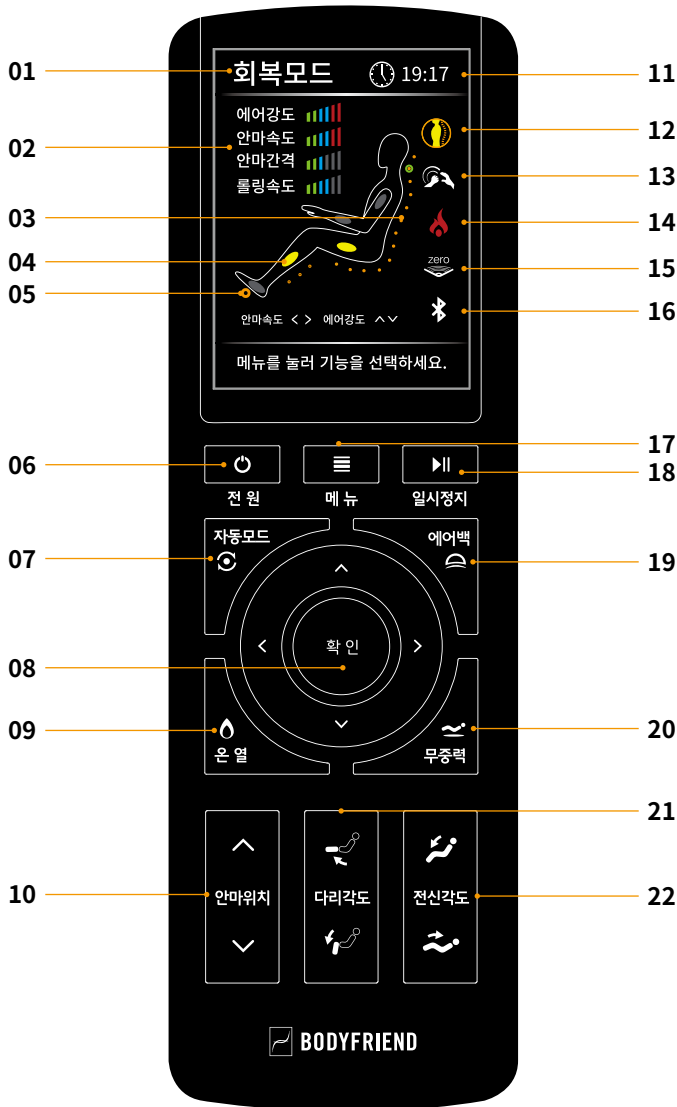

리모컨 버튼 설명



리모컨 구성

- 01 마사지 모드 표시
- 02 에어백 강도 표시
마사지 속도 표시
등 마사지부 간격 표시
발바닥 롤링 속도 표시
- 03 마사지 위치 표시
- 04 에어백 위치 표시
- 05 발바닥 롤링 표시
- 06 전원
- 07 자동모드
- 08 상하좌우/확인
- 09 온열 기능 설정
- 10 마사지 위치 조절
- 11 마사지 시간 표시
- 12 마사지 범위 표시
- 13 마사지 방식 표시
- 14 온열 표시
- 15 무중력 체험 표시
- 16 블루투스 연결 표시
- 17 메뉴
- 18 일시정지
- 19 에어백 조절
- 20 무중력 모드
- 21 다리 각도 조절
- 22 전신 각도 조절

리모컨 버튼 설명

	전원	마사지체어의 전원을 켜고 끄는 버튼입니다. 사용 중 [전원 버튼]을 누르면 모든 동작은 멈추게 되며, 마사지볼과 기기는 자동으로 원상 복귀됩니다.
	메뉴	사용 중 [메뉴 버튼]을 누르면 사용자가 원하는 설정으로 바꿀 수 있습니다.
	일시정지	마사지체어 동작 중 잠시 일시정지 할 수 있는 버튼입니다.
	확인	기능을 [상/하/좌/우 버튼]으로 선택하고 [확인 버튼]으로 실행할 수 있습니다. 수동모드 시, [상/하 버튼]으로 에어 강도 조절, [좌/우 버튼]으로 안마 속도 조절이 가능합니다.
	자동모드	사용 중 다른 자동모드로 변경하고자 할 경우 [자동모드 버튼]을 누르면 빠른 설정이 가능합니다.
	에어백	에어백의 위치를 선택하여 마사지를 받을 수 있는 버튼입니다. [에어백 버튼]을 순차적으로 눌러 에어백 위치를 선택 및 변경할 수 있습니다.
	온열	온열 기능을 조절할 수 있습니다. [온열 버튼]을 순차적으로 눌러 켜짐/꺼짐을 선택할 수 있습니다.
	무중력	마사지를 받는 최적의 자세인 무중력 상태와 같은 자세로 각도가 조절됩니다.
	안마위치	등 마사지부의 상/하 위치를 조절합니다. ※안마위치 조절은 체형 인식 중이거나 수동모드 실행 중일 때, 조절이 가능합니다.
	다리각도	다리각도를 위, 아래로 조절하는 버튼입니다.
	전신각도	전신각도를 위, 아래로 조절하는 버튼입니다.

리모컨 작동 설명

자동모드

메뉴 > 자동모드 > 모드 선택 > [확인 버튼] > 체형 인식 > 마사지 시작

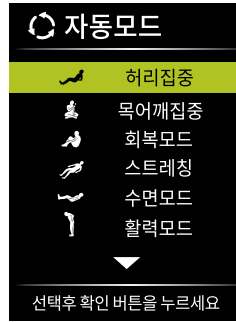

수동모드

메뉴 > 수동모드 > 설정하고자 하는 수동 모드 선택 > [확인 버튼] > 마사지 시작

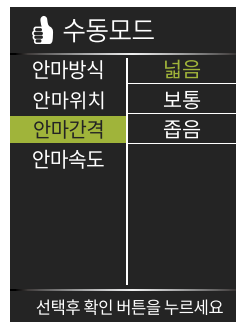
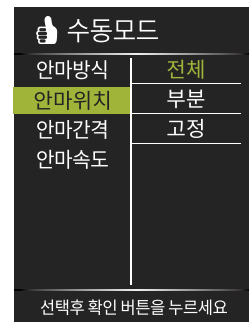
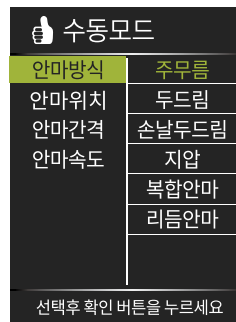

리모컨 작동 설명

에어백

메뉴 > 에어백 > 위치 및 단계 선택 > [확인 버튼]

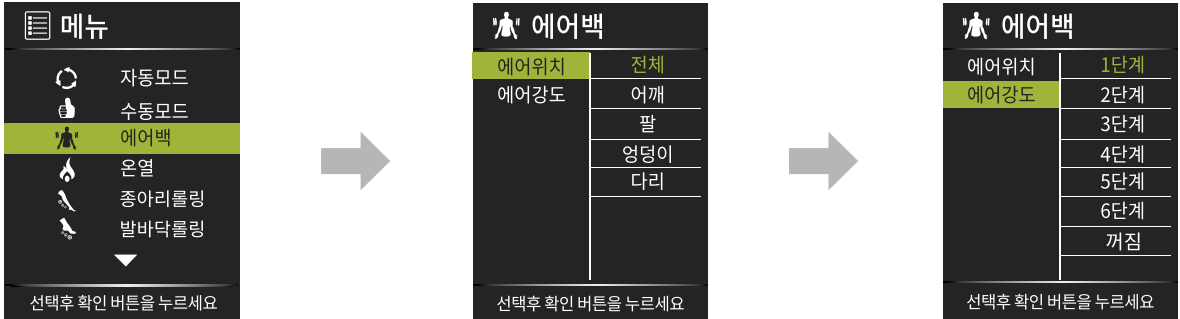

온열

메뉴 > 온열 > 단계 선택 > [확인 버튼]

※ 온열 기능은 열선이 설치된 범위에 제한적으로 적용됩니다.

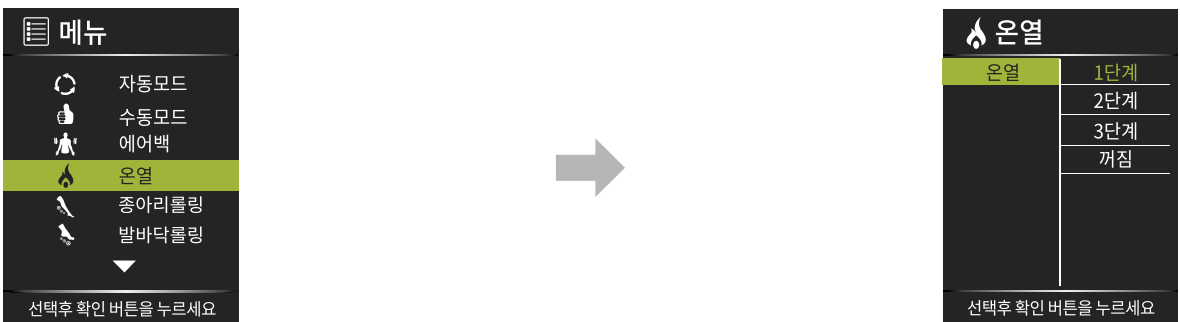

종아리 롤링

메뉴 > 종아리 롤링 > 켜짐/꺼짐 선택 > [확인 버튼]

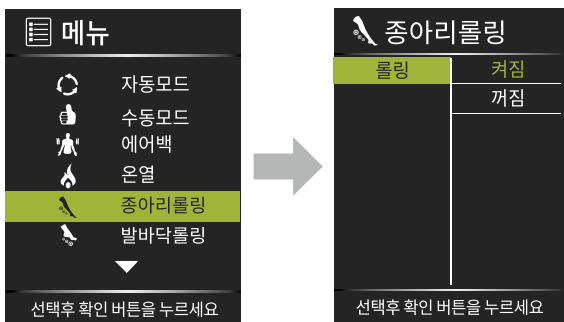

발바닥 롤링

메뉴 > 발바닥 롤링 > 속도 단계 선택 > [확인 버튼]

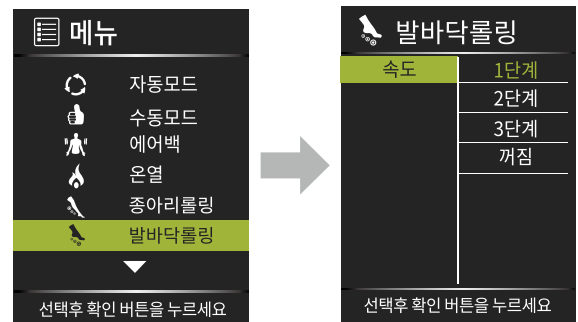

리모컨 작동 설명

공기질 측정

메뉴 > 공기질 측정 > 온도/습도 및 공기질 분석 데이터 확인



마사지 종료 시간

메뉴 > 설정 > 시간 선택 > [확인 버튼]

※ 수면모드는 30분 고정으로 조절이 불가능합니다.

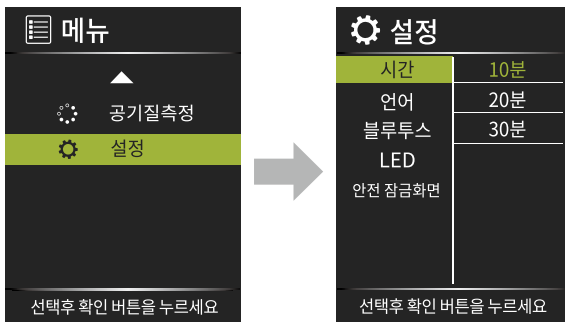

언어

메뉴 > 설정 > 언어 선택 > [확인 버튼]

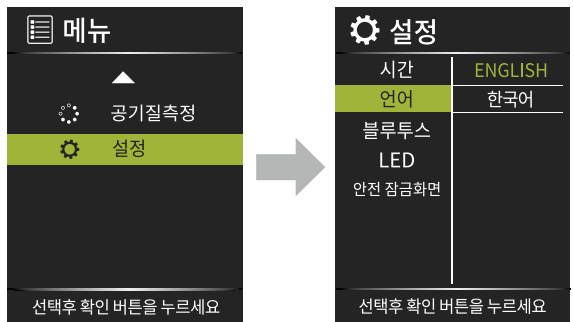

블루투스

메뉴 > 설정 > 블루투스 켜짐/꺼짐 선택 > [확인 버튼]

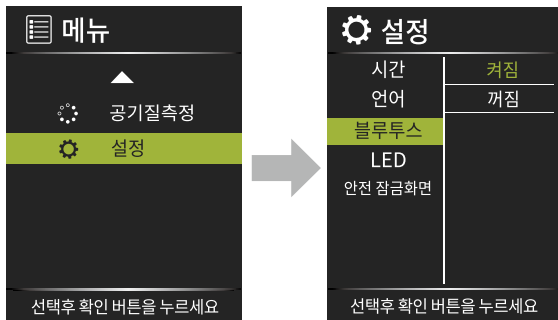

[블루투스 연결 방법]

- 01 리모컨 설정에서 블루투스를 [켜짐] 상태로 만듭니다.
- 02 핸드폰 설정에서 블루투스를 ON 상태로 만듭니다.
- 03 핸드폰에서 기기 검색을 시작 > 핸드폰에 기기명칭이 뜨고 페어링(서로 연결) 시 블루투스에 연결됩니다.

※ 블루투스(PIN) 비밀번호 : 9999

자동모드

자동모드

메뉴 > 자동모드 > 모드 선택 > [확인 버튼] > 체형 인식 > 마사지 시작

허리집중	허리와 골반부를 집중적으로 주무르고 지압하는 코스입니다.
목/어깨집중	목과 어깨 부위를 집중적으로 주무르고, 견인 등 지압을 통해 해당 부위를 이완시키는 코스입니다.
회복모드	전신을 마사지해주는 모드로 목과 허리 부위의 부드러운 지압이 특징인 코스입니다.
스트레칭	누운 상태에서 다리를 바닥을 향해 당겨 강력하게 하체를 스트레칭하는 코스입니다.
수면모드	30분간 서서히 마사지 강도를 약하고 부드럽게 변경하고, 각도 변화를 통해 서서히 수면을 유도하는 코스입니다.
활력모드	전신에 주무름과 두드림을 동시에 제공하는 경쾌하고 강한 마사지 코스입니다.
상체자동	상체 위주로 다양한 마사지감을 제공하는 코스입니다.
하체자동	하체 위주로 다양한 마사지감을 제공하는 코스입니다.
다리집중	종아리 및 발바닥 롤링, 다리 마사지부 에어백을 통해 다리를 집중적으로 마사지하는 코스입니다.
힙업모드	주무름, 두드림으로 엉덩이 근육을 집중적으로 자극해주는 코스입니다.
슬로우모드	느리고 부드럽게 마사지해주는 저자극 코스입니다.
저소음모드	소음이 발생하는 두드림 마사지, 에어백 동작 등을 제외한 저소음 코스입니다.

⚠ 주의 : 노약자, 임산부는 스트레칭 모드의 사용을 자제하여 주시기 바랍니다.

수동모드

수동모드

메뉴 > 수동모드 > 설정하고자 하는 수동 모드 [안마방식 / 안마위치 / 안마간격 / 안마속도] 선택 > [확인 버튼] > 마사지 시작

안마방식

주무름	마사지볼이 측면으로 모였다 멀어지며 주물러주는 방식으로, 심한 결림 해소와 뭉친 근육 이완에 좋습니다.
두드림	마사지볼이 어깨에서부터 아래로 두드려주는 방식으로, 어깨와 등 부위를 전체적으로 풀어주는데 효과적입니다.
손날두드림	마사지볼이 상하로 가볍고 빠르게 움직이는 손날로 두드려주는 방식으로, 근피로를 풀어주는데 효과적입니다.
지압	마사지볼이 상하로 중후하게 눌러주는 방식으로 강하게 뭉친 근육을 섬세하게 풀어줍니다.
복합안마/ 리듬안마	주무름과 두드림이 리드미컬하게 반복되어 주무름과 두드림의 장점을 동시에 느낄 수 있는 마사지입니다.

안마위치

전체	'전체'를 선택하면 상하 전체를 마사지 해줍니다.
부분	선택한 지점을 기준으로 상하 일정한 범위를 마사지 해줍니다. '부분'을 받고 싶으실 때에는 '전체'로 마사지를 실행시키고 원하는 부위에 도착하였을 때 '부분'을 선택합니다. ※ 상/하 조절 버튼으로는 수동 조절이 불가능합니다.
고정	선택한 부위를 집중적으로 마사지 해줍니다. '고정'을 선택 후 [안마 위치 상하 조절 버튼]으로 언제든지 위치를 변경할 수 있습니다. ※ 지압모드는 '고정' 선택 시 마사지 효과를 보실 수 없습니다.

안마간격

등 마사지부의 마사지볼 간격 넓이를 조절할 수 있습니다. 안마간격 중 체형에 맞게 간격을 선택할 수 있습니다.

※ 안마방식 - 주무름, 복합안마, 리듬안마는 조절이 불가능합니다.

안마속도

등 마사지부의 안마속도를 조절할 수 있습니다. 안마속도 중 원하는 속도에 맞게 단계를 선택합니다.

등각도 / 다리각도를 추가적으로 조절하시면 더욱 효과적으로 마사지를 받을 수 있습니다.

※ 자동모드 프로그램 사용 중에는 수동모드의 안마방식 / 안마위치 / 안마간격 / 안마속도 조절이 불가능합니다.

공기질 측정 기능

공기질 측정 기능

스마트폰으로 App리모컨을 통해 공기질을 측정하여 온도와 습도 및 실내 공기질 정보를 확인할 수 있습니다. 공기질 상태는 냄새 / 초미세먼지 / 라돈 / 포름알데히드 / 일산화탄소 / 이산화탄소로 세분화하여 확인할 수 있습니다. 각 항목은 4단계 (좋음 > 보통 > 나쁨 > 매우나쁨)로 측정됩니다.

공기질 측정 방법

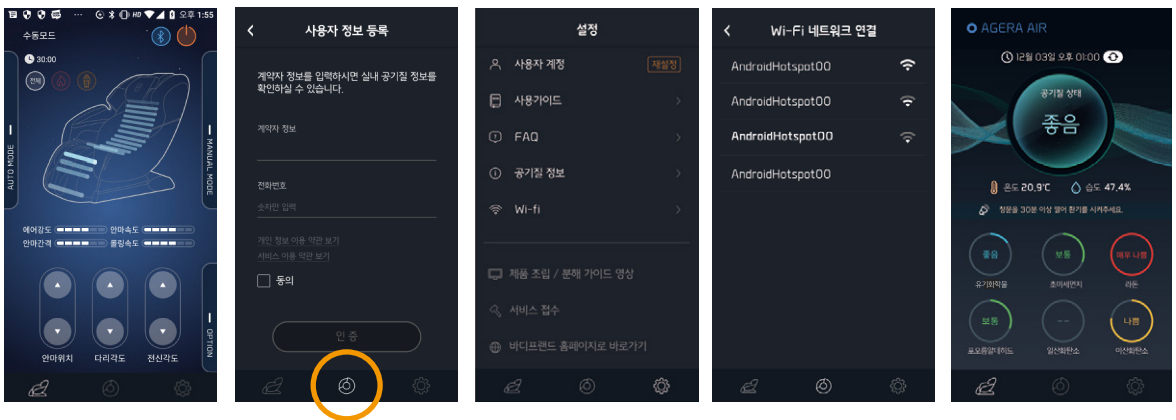

01 구글 [플레이 스토어] 또는 바디프렌드 홈페이지에서 아제라에어 App을 다운로드 후 실행합니다.

02 하단바 가운데 위치한  공기질 아이콘을 터치하여 공기질 분석 페이지로 이동합니다. 새로고침을 눌러 현재 집안의 공기질을 어디서나 확인하실 수 있습니다.

※ 새로고침을 눌러도 현재의 공기질이 업로드 되지 않을 경우, 마사지체어의 전원 상태 또는 와이파이의 연결 상태를 확인하시기 바랍니다.

[초기 설정 방법]

- 초기 사용시 사용자 정보 등록이 필요합니다.
계약자 성명과 계약 당시 등록하셨던 전화번호를 입력하고 인증받으시기 바랍니다.
마사지체어 계약자 정보를 변경하시려면 하단바 우측에 위치한 설정 탭으로 진입하여 사용자 계정 재설정을 진행하시면 됩니다.
- 초기 사용시 와이파이 연결이 필요합니다.
사용하고자 하는 와이파이를 연결하시기 바랍니다. 와이파이 연결 완료 후에도 공기질 분석 로딩이 되지 않을 시 와이파이 비밀번호를 다시 확인하고 재시도하시기 바랍니다.

공기질 측정 기능 설명

공기질 측정 표시

- 01 구글 [플레이 스토어] 또는 바디프렌드 홈페이지에서 아제라에어 App을 다운로드 후 실행합니다.
- 02 마사지체어 리모컨에서는 4단계로만 표시되며, App에서는 상세페이지로 이동하여 누적 데이터를 확인할 수 있습니다.
- 03 공기질 측정은 마사지체어 메인 전원 스위치를 off 할 시 측정 되지 않습니다.
- 04 공기질 측정은 1분간 측정 값의 평균 값으로 측정하기 때문에 검출 / 환기에 따른 값이 즉각 반응하지 않을 수 있습니다.
- 05 일산화탄소는 사람의 생명과 직결되는 기체이기 때문에 기준치 70ppm 이상 검출 시 경보음이 울리게 됩니다.
- 06 전원을 켜면 센서별 작동 준비 시간이 있어, 최소 5분 후에 데이터를 확인할 수 있습니다.
(라돈 센서는 작동 준비 시간이 24시간 입니다.)

사용 중 참고사항

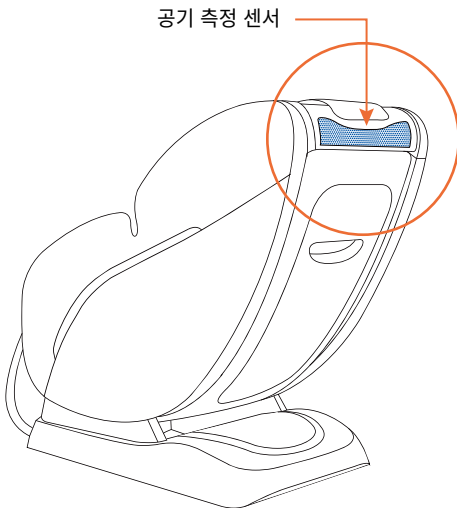

- 다음과 같은 경우에는 초미세먼지 농도가 높게 표시될 수 있습니다.
 - 털이 있는 카펫 또는 커튼, 습도가 높은 곳, 연기가 많은 곳 등에서 사용할 경우
 - 가습기, 전기 압력밥솥, 스프레이, 분무기 등을 사용할 경우
 - 황사 발생 및 외부 공기가 유입되는 환경에서 사용할 경우
- 방향제, 냄새탈취제, 세정제 등 냄새를 유발하는 용품에 의해 측정도가 변화될 수 있습니다.
- 겨울철 초기 가동 시 실내/외 온도 차이에 의해 센서 내부에 이슬맺힘 현상이 발생되어 일시적으로 먼지농도가 측정 될 수 있습니다.
- 센서에 먼지나 이물이 낄 경우 먼지 농도가 높게 감지될 수 있으니 센서 주변부를 깨끗하게 관리해 주시기 바랍니다.

공기질 측정 기능 설명

공기질 상세 설명

유기화합물	대기 중에 휘발돼 악취나 오존을 발생시키는 탄화수소화합물을 일컫는 말로, 피부 접촉이나 호흡기 흡입을 통해 신경계에 장애를 일으키는 발암물질입니다.
초미세먼지	2.5um이하의 먼지를 감지할 수 있는 센서로 과도한 초미세먼지는 뇌종종, 심혈관 질환 등 인체에 영향을 미칠 수 있습니다.
라돈	1급 발암 물질인 라돈을 감지할 수 있는 센서로 바닥과 갈라진 벽 사이로 실내에 유입될 수 있으며 폐암을 유발시킬 수 있습니다.
포름알데히드	실내에서 자극성이 강한 냄새를 뿜 수 있는 포름알데히드는 새 가구, 건축 자재 등으로 발생하며, 눈, 기관지, 폐에 영향을 미칠 수 있습니다.
일산화탄소	연탄의 연소가스나 자동차의 배기가스에 많이 포함되어 있는 일산화탄소는 사람의 폐로 들어가면 산소 공급을 막아 저산소증 등 인체에 영향을 미칠 수 있습니다.
이산화탄소	실내에서 사람이 호흡으로 내뿜는 이산화탄소는 환기가 되지 않을 시 급격히 높아질 수 있습니다. 20분만 환기를 시켜도 90% 이상 배출할 수 있습니다.

공기질 상세 기준표

유치원/의료기관/산후조리원 기준

No	구분	수치	단위
1	미세먼지	70	ug/m3
2	포름알데히드	100	ug/m3
3	VOCs	400	ug/m3
4	일산화탄소	10	ppm
5	이산화탄소	1000	ppm
6	라돈	148	Bq/m3

※ 본 제품은 공기질 측정 계측기가 아닌 참고용으로 사용할 수 있는 기기입니다.

지수구간별 개요

지수구간	지수구분	구간의의미
A	좋음 (0~30%이하)	대기오염 관련 질환자군에서도 영향이 유발되지 않을 수준
B	보통 (30%초과 66%미만)	환자군에게 만성 노출시 경미한 영향이 유발될 수 있는 수준
C	나쁨 (66%초과 100%미만)	환자군 및 민감군에게 유해한 영향이 유발될 수 있는 수준 환자군 및 민감군(어린이, 노약자 등)에게 유해한 영향 유발, 일반인도 건강상 불쾌감을 경험할 수 있는 수준
D	매우나쁨(100%)	환자군 및 민감군에게 급성 노출 시 심각한 영향 유발, 일반인도 약한 영향이 유발될 수 있는 수준
E		환자군 및 민감군에게 응급 조치가 발생되거나, 일반인에게 유해한 영향이 유발될 수 있는 수준

제품 규격/사양

본 제품 사양은 성능 향상이나 개선을 위하여 별도의 고지없이 일부 변경될 수 있습니다.

모델명	BFJ-7010
등판 각도	126도~153도 (무단계전동식)
하체 각도	0도~90도 (무단계전동식)
주무름	최저 19회~32회 / 분당
주무름 간격	6~20cm
두드림	최저 188회~650회 / 분당
사용 전원	220V
정격 소비 전력	200W
정격 주파수	60Hz
오토타이머	10/20/30분
에어백	어깨 / 팔 / 엉덩이 / 다리
롤링	발바닥 / 종아리
마사지볼	등 / 엉덩이
제품 무게	96Kg
눅혔을 때(cm)	162(길이) x 78(폭) x 95(높이)
세웠을 때(cm)	140(길이) x 78(폭) x 112(높이)
일반적 명칭	전기마사지기

고장 신고 전 확인사항

제품에 이상이 발생하였을 경우 서비스 센터에 의뢰하기 전 아래 사항을 먼저 확인하여 주세요.

증상	원인	해결방법
메인 전원을 켜는데도 작동이 안 되는 경우	리모컨 또는 내측키 전원 버튼 미실행	전원 버튼을 누르십시오
	프로그램을 선택 안 한 경우	프로그램을 선택 및 실행하십시오
	전원 플러그 접촉 불량	전원 플러그를 콘센트에 정확히 꽂으십시오
	전원 플러그, 전원 케이블 파손	
	퓨즈가 탄 경우 전자 회로 이상	A/S센터에 연락하십시오
작동 중 소음이 발생한 경우	일반적인 기계음 발생 - 에어 펌프 진동음, 에어 흡입/토출음 - 에어백 팽창으로 인한 사출 소음 - 솔레노이드 밸브 개폐음 - 시트 마찰음	제품이 정상적으로 작동하는 소리로 고장이 아닙니다
	오랜 시간 사용한 경우	다시 시작하십시오 (30분 후)
	오랜 시간 사용으로 인한 마모	A/S 센터에 연락하십시오
작동 중 동작이 갑자기 멈춘 경우	갑작스러운 전원 공급 차단	전원을 다시 실행하십시오
	작동 시간 종료	다시 시작하십시오 (30분 후)
각도 변경 중 갑자기 멈춘 경우	끼임 감지 센서 및 장애물 여부 확인	장애물을 제거하고 재실행합니다
	과도한 사용, 무리한 충격	다시 시작하십시오 (30분 후)
작동 중 마사지볼이 내피 천에 걸리거나 튕기는 경우	마사지볼과 시트의 마찰	주무름 동작시 마사지볼로 인한 일반적인 현상으로 고장이 아닙니다
원위치로 복귀가 안 될 경우	과도하게 작동시킨 경우	A/S 센터에 연락하십시오
리모컨 과열	오랜 시간 사용한 경우	다시 시작하십시오 (30분 후)
전원 케이블 과열	과도한 부하	다시 시작하십시오 (30분 후)
	다른 비정상 원인	A/S 센터에 연락하십시오
에어백 작동이 안 되는 경우	에어 연결 호스가 이탈한 경우	A/S 센터에 연락하십시오
	에어 관련 전원 선 끊어짐	

무상 A/S 품목	마사지체어 내부의 마사지부를 운영하는 기계/기구류
	메인보드류, 각종 모터류, 에어펌프류
	내부 전기, 전자 배선 및 에어 호스류
유상 A/S 품목	외부 시트 및 내부 시트, 외피/내피 전체, 고객의 사용빈도로 인한 변색, 탈색, 찢어짐, 낡음 또는 반려동물에 의해 파손이 발생한 시트류 (인조가죽, 천연가죽, 천으로 구성된 외피, 내피 부분) <small>※본 제품의 외부시트는 인조가죽 재질입니다. 인조가죽의 경우 사용빈도 및 보관상태에 따라 수명이 달라질 수 있으며, 인조가죽 외피의 손상이 확인되면 구매처로 연락하여 교체 후 사용하시기 바랍니다.</small>
	리모컨 / 케이블
	고객의 사용빈도로 인한 노후 증상, 임의 개봉 또는 떨어뜨림 등으로 발생한 고장, 파손 기타 고객의 요청사항으로 인한 마사지체어 이동, 고객의 요청사항으로 인한 분해/조립이 필요할 시, 비용이 청구될 수 있습니다.

서비스 기간

- 01 제품 사용 중에 고장이 발생할 경우,
설치 일로부터 정해진 기간 내에 무상 서비스를 받으실 수 있습니다.
- 02 공동 이용시설이나 영업용으로 사용 시 별도 단축 적용됩니다.

유상 서비스에 대한 안내

다음과 같은 경우는 무상 기간 내라도 유상 처리됩니다.

- 01 제품 내에 물, 음료수, 커피, 기타 이물질이 투입하여 고장이 발생하였을 경우
 - 02 제품에 충격을 주어 제품이 파손되거나 기능상의 고장이 발생하였을 경우
 - 03 신나, 벤젠 등 유기 용제에 의하여 외관이 손상되거나 변형된 경우
 - 04 바디프랜드 정품이 아닌 부품 또는 소모품을 사용하여 제품 고장이 발생하였을 경우
 - 05 사용 전압을 잘못 사용하여 고장이 발생하였을 경우
 - 06 고객이 제품을 임의 분해하여 파손된 경우
 - 07 바디프랜드 수리기사가 아닌 사람이 제품을 수리하거나 개조하여 고장이 발생하였을 경우
 - 08 천재지변에 의한 고장이 발생하였을 경우
 - 09 사용설명서 내에 있는 [주의사항]을 지키지 않아 고장이 발생한 경우
 - 10 고객의 기타 과실에 의하여 고장이 발생한 경우
 - 11 고객의 사용빈도나 부주의로 수명이 단축된 소모품
 - 12 지속적인 햇빛, 자외선 노출로 인해 외관 사출이 탈색 및 변색된 경우
- ※단, 소비자 과실이나 사용으로 인한 경우가 아님을 소비자가 증명하거나, 당사의 AS 판정 기준에 적합한 경우 무상 A/S에 준할 수 있습니다.

반품 및 교환 불가 사유

본 제품은 설치하는 전자제품으로 하기와 같은 사유로 반품 및 교환이 불가합니다.
(설치 후 사용 시 제품의 가치가 현저히 하락하여, 새 제품으로의 판매가 불가능)

- 01 개인 변심(색상, 가격 변동 등)으로 인한 교환 및 반품 불가
- 02 제품의 중요한 수리를 요하는 하자가 아닌 경우, 설치 후 교환 및 반품 불가 (A/S로 진행)
- 03 개인차(마사지 강도, 신체 사이즈 등)로 인한 교환 및 반품 불가 (구매 전 제품 테스트 권장)

제품 보증서

- 01 본 제품에 대한 품질보증은 보증서에 기재된 내용으로 보증 혜택을 받습니다.
- 02 무상 서비스 기간은 구입일로부터 산정되므로 구입일자를 기재 받으시기 바랍니다.
- 03 본 제품을 개인, 가정용으로만 사용하시기 바랍니다.
- 04 본 보증서는 대한민국 내에서만 유효합니다.
- 05 본 보증서는 재발행 하지 않습니다.

제품명	전기마사지기	모델명	
제조일자	년 월 일	제조번호	
구입처명		구입처 연락처	
설치일자	년 월 일	무상보증기간	년 월 일

고객란	성 명 :
	주 소 :
	연락처 :

- ※정상적인 사용 상태에서 고장이 발생하였을 경우, 구입일로부터 산정된 보증기간의 무상 A/S를 받으실 수 있습니다.
- ※본 제품을 가정용 이외의 용도로 사용할 경우, 보증기간은 단축 적용됩니다.
- ※유/무상 서비스 기준은 당사가 규정한 A/S 품목에 준하여 적용됩니다. (고객 서비스 안내 페이지 참고.)
- ※마사지체어의 품질보증기간은 설치 일로부터 1년 입니다.



메모

메모

AGERA **AIR**

제품명	전기마사지기
모델명	BFJ-7010
A/S 연락처	02)3448-8980
매뉴얼 번호	210915

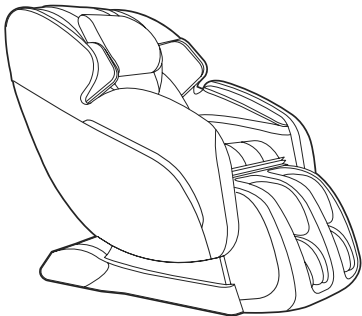

모바일 사용설명서
